

214400174-77 NORSK BRUKSANVISNING

Varmeskap (håndklevarmer), Sunkin UV+ ozone



Kombinert varmeskap med UV-sterilisering med ozon, og PTC-varmlufts tørkingsteknologi. Skapet har ett bredt utvalg av programmer, og kan brukes til tørking og sterilisering av håndklær, småverktøy, skåler, flasker, tøy, servise osv (UV). Denne bruksanvisningen gjelder for alle størrelser av RF20-serien

Produkt-mottak Når du mottar apparatet er det viktig å sjekke at alle deler og eventuelt ekstrautstyr er med i sendingen. Eventuelle mangler eller skader må meldes inn til oss senest 7 dager etter mottak.

Teknisk informasjon

Spenning: 220V-240V
Maks effekt: 580W
Nominell frekvens: 50Hz
Kapasitet: 128 liter
Temperatur: 75°

Bruksanvisning

Før bruk: Når du bruker sterilisatoren for første gang, kjøp den i tom modus i én arbeidssyklus, og åpne deretter sterilisatordøren i 20 minutter. Denne operasjonen eliminerer «NY»-luft inne i

Tøm flasker, skåler osv for vann før du setter dem inn. Verktøy (sakser, pinsetter, kammer o.l.) skal ikke overlape hverandre og bør plasseres vertikalt for å oppnå best mulig desinfiserings-effekt. Håndklær og tøy må vrís godt før de legges inn hvis de er fuktige (sjekk også at utstyret som legges inn tåler temperaturen).

Sjekk at ikke det er synlige skader på apparatet eller strømkabel for skapet tas i bruk, og plasser det på en stabil overflate. Skapet må ikke benyttes i fuktige omgivelser, eller i nærheten av varmekilder.

Instruksjon for bruk

Trykk en gang på «Power»-knappen, og alle funksjonene vil lyse opp i skjermen - noe som indikerer at alle funksjonene er tilgjengelige

Programvalg «Auto»:

Trykk en gang på «Auto»-knappen, og displayet vil vise 60 og 15 minutter. Etter ca 3 sekunder vil den starte automatisk med 60 minutter varmlufts-tørking, og 15 minutter med UV og ozon desinfeksjon. Når maskinen starter vil funksjonsknappen blinke, og displayet vil vise nedtellingen

Trykk 2 ganger på «Auto»-knappen, og displayet vil vise 90 og 30 minutter. Etter ca 3 sekunder vil den starte automatisk med 90 minutter varmlufts-tørking, og 30 minutter med UV og ozon desinfeksjon. Når maskinen starter vil funksjonsknappen blinke, og displayet vil vise nedtellingen

Trykk 3 ganger på «Auto»-knappen, og displayet vil vise 30 og 10 minutter. Etter ca 3 sekunder vil den starte automatisk med 30 minutter varmlufts-tørking, og 10 minutter med UV og ozon desinfeksjon. Når maskinen starter vil funksjonsknappen blinke, og displayet vil vise nedtellingen

Hold inne «Auto»-knappen i ca 3 sekunder, og displayet vil vise 24:00, noe som indikerer 24-timers steriliseringsfunksjonen. Her vil maskinen først kjøre ett program med 45 minutters varmlufts-tørking, og 15 minutter med UV og ozon desinfeksjon. Etter dette vil maskinen automatisk starte hver 3 time med en 15 minutters varmlufts-tørking, og 5 minutter med UV og ozon desinfeksjon. Etter 24t vil maskinen slå seg av automatisk

Programvalg «Drying»

Trykk en gang på «Drying»-knappen, og displayet vil vise 45 minutter med tørketid, og maskinen starter automatisk etter ca 3 sekunder. Når maskinen starter vil funksjonsknappen blinke, og displayet vil vise nedtellingen

Trykk en gang på «Drying»-knappen, og displayet vil vise 60 minutter med tørketid, og maskinen starter automatisk etter ca 3 sekunder. Når maskinen starter vil funksjonsknappen blinke, og displayet vil vise nedtellingen

Trykk en gang på «Drying»-knappen, og displayet vil vise 90 minutter med tørketid, og maskinen starter automatisk etter ca 3 sekunder. Når maskinen starter vil funksjonsknappen blinke, og displayet vil vise nedtellingen

Hold inne «Drying»-knappen i ca 3 sekunder, og displayet vil vise 12:00, som indikerer 12 timers tørkefunksjon. Her starter maskinen tørking, og slår seg automatisk av etter 12 timer.

Programvalg «Disinfection»

Trykk en gang på «Disinfection»-knappen, og displayet vil vise 10 minutter med desinfeksjonstid, og maskinen starter automatisk etter ca 3 sekunder. Når maskinen starter vil funksjonsknappen blinke, og displayet vil vise nedtellingen

Trykk en gang på «Disinfection»-knappen, og displayet vil vise 20 minutter med desinfeksjonstid, og maskinen starter automatisk etter ca 3 sekunder. Når maskinen starter vil funksjonsknappen blinke, og displayet vil vise nedtellingen

Trykk en gang på «Disinfection»-knappen, og displayet vil vise 30 minutter med desinfeksjonstid, og maskinen starter automatisk etter ca 3 sekunder. Når maskinen starter vil funksjonsknappen blinke, og displayet vil vise nedtellingen

Vent i minst 10 minutter etter at maskinen er ferdig med syklusen før du åpner døren, og vent til redskapene er avkjølt før du tar dem ut for å unngå å påvirke desinfeksjonseffekten og for å forebygge brannskader.

RF20/68
RF20/42
RF20/128
RF20/280
RF20/380

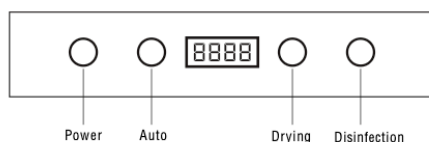

RF20/10
RF20/24
RF20/48

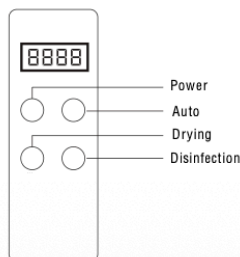

1. Power (av/på)
2. Auto-knapp
3. Display
4. Tørke-knapp
5. Desinfeksjonsknapp
6. Herdet glass
7. Dør ramme
8. Øvre dørhengsel
9. Skapramme
10. Hyller
11. UV-lampe
12. PTC Varme-ventilasjon
13. Dørkontroll
14. Nedre dørhengsel
15. Nattlys
16. Ventil
17. Strømkabel
18. Luftfilter

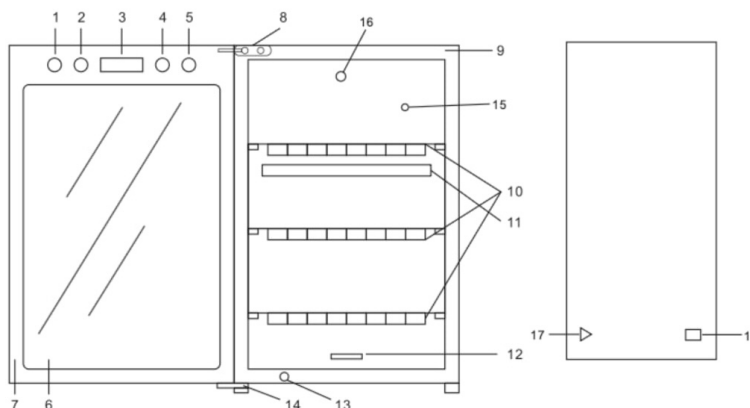

Alle illustrasjoner vist i denne bruksanvisningen er basert på standardmodellens utseende og er kun ment som illustrasjon. Det faktiske utseendet skal være basert på det kjøpte produktet. Hvis det er noen endringer i innholdet i denne håndboken, vil vårt selskap gi kunngjøringer via det offisielle nettstedet. Vi beklager at individuelle varsler ikke vil bli sendt. Med mindre annet er uttrykkelig angitt i kunngjøringen, gjelder endringer i innholdet vanligvis ikke med tilbakevirkende kraft for produktet.

Advarsler

Det er strengt forbudt å åpne skapdøren under drift, da det vil påvirke desinfeksjonseffekten, og kan føre til UV-stråling eller brannskader. Spesifikke brukergrupper (som barn) har forbud mot å bruke dette apparatet.

Hvis apparatet ikke skal brukes over lengre tid etter bruk, må du koble fra strømmen. Ikke la strømledningen være tilkoblet for å unngå potensielle farer.

 Ved unormale forhold under bruk (som uvanlig støy, lukt, røyk osv.), må du umiddelbart trekke ut strømstøpset til sterilisatoren og varsle det autoriserte servicesenteret eller produsenten for inspeksjon og reparasjon. Bruk sterilisatoren kun igjen etter at årsaken til feilen er identifisert og løst.

Hvis strømledningen er skadet, må den av sikkerhetsmessige årsaker byttes ut av en fagperson fra produsenten, deres reparasjonsavdeling eller en lignende enhet. Unngå å plassere sterilisatoren i områder som er utsatt for fuktighet eller vannsponering. Ikke bruk varmeovner i nærheten av sterilisatoren, da dette kan forårsake deformasjon og funksjonsfeil.

Apparatet er beregnet for profesjonelt bruk, og KUN til formålet det er laget for. Vi forbeholder oss retten til å fraskrive oss enhver ansvar for feil, skader og ulykker som oppstår på grunn av feil bruk, ufaglært bruk eller situasjoner utenfor vår kontroll (som feks. feil i det elektriske anlegget)

Vedlikehold

Trekk alltid ut strømstøpset under vedlikehold for å sikre fullstendig strømbrudd.

 Bruk hansker når du rengjør eller vedlikeholder den for å unngå å ripe opp kantene på redskapene inni.

Tørk av flekker på maskinens overflate regelmessig for å holde apparatet rent og presentabelt.

Det anbefales å rengjøre og vedlikeholde den regelmessig. Ved rengjøring, trekk ut støpset, dypp en fuktig klut i

en liten mengde nøytralt syntetisk vaskemiddel, tørk forsiktig bort flekker på innsiden og utsiden av kabinettet, og bruk deretter en ren fuktig klut til å tørke av vaskemiddelet.

Resirkulering

 Utslitt elektrisk utstyr, instrumentering og emballasje bør leveres for resirkulering, i samsvar med prinsippene for miljøvern. Elektrisk utstyr skal ikke kastes sammen med husholdningsavfallet. For å beskytte miljøet, i henhold til direktiv 2012/19/EF om avfall fra elektrisk og elektronisk utstyr, skal brukt elektrisk utstyr samles inn separat og deretter sendes til innsamlingssteder for avfallsutstyr.

Dette produktet er CE-merket

Produktet samsvarer med de forskrifter og lovkrav som stilles til produktet og derfor kan selges i Europa.

Standard: GB4706.1-2005 GB17988-2008

 Med teknologisk innovasjon og forbedring av produktet kan noen parametere endres. De endrede parametere gjelder ikke med tilbakevirkende kraft for dette produktet. Se parametere på produktets navneskilt for nøyaktighet. Sertifikater finnes under produktet på våre nettsider.

Importør

Silverlines AS, www.silverlines.no, +47 77 13 55